

BSC 系列

單針高速細筒水平旋梭總合送倒縫平縫機

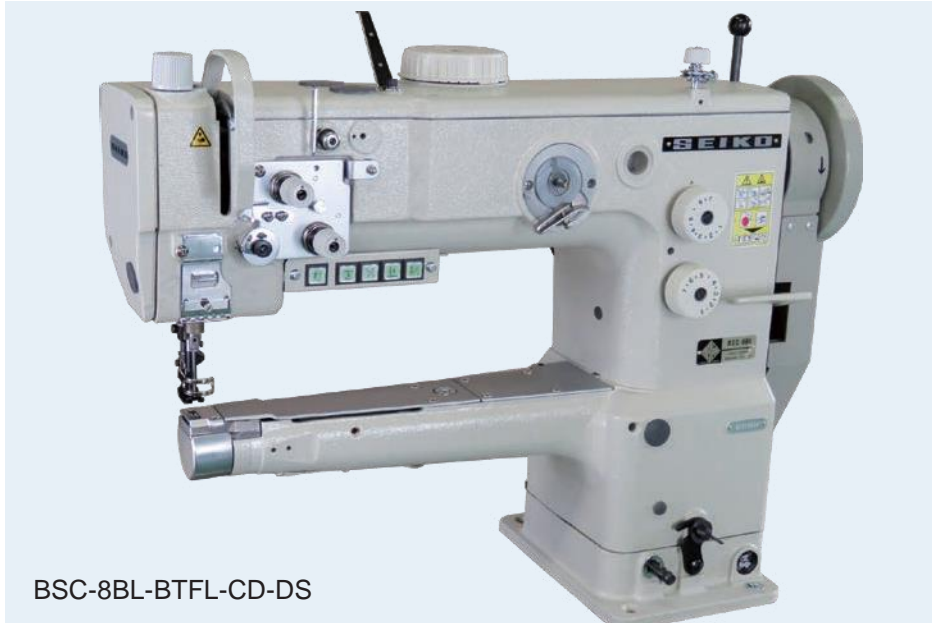

BSC-8BL-BTFL-CD-DS

種類



BSC-8B

標準大釜



BSC-8B-BTFL

標準旋梭，自動倒縫，自動抬壓腳。



BSC-8B-BTFL-CD-DS

標準旋梭，自動倒縫，自動抬壓腳，爬坡裝置，雙縫目裝置。



BSC-8BV

標準旋梭，水平送料，同步包邊



BSC-8BV-BTFL

標準旋梭，水平送料，同步裝訂，自動倒縫，自動抬壓腳。



BSC-8BHC

標準旋梭，水平送料，剪線器。



BSC-8BHC-BTFL

標準旋梭、水平送料、剪線、自動倒縫、自動抬壓腳。



BSC-8BL

大旋梭



BSC-8BL-BTFL

大旋梭，自動倒縫，自動抬壓腳。



BSC-8BL-BTFL-CD-DS

大旋梭、自動倒縫、自動抬壓腳、爬坡裝置、雙縫目裝置。



BSC-8BLV

大旋梭，水平送料，同步包邊。



BSC-8BLV-BTFL

大旋梭，水平送料，同步裝訂，自動倒縫，自動抬壓腳。



BSC-8BLH

大旋梭，水平送料。



BSC-8BLH-BTFL

大旋梭，水平送料，自動倒縫，自動抬壓腳。

應用

- 用於縫製中厚料到厚料的織物、皮革、人造皮、帆布、合成材料及層壓和塗層材料
- 適用於帽子、帽子、鞋、包、手袋...等開口較窄的管狀和弧形產品

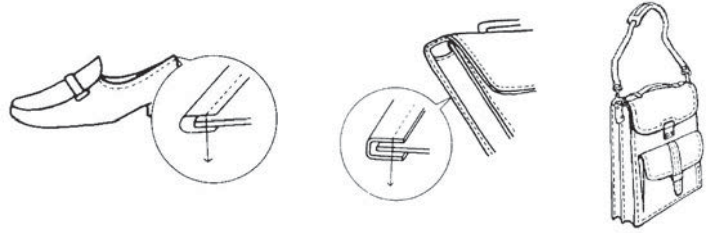

特點

● 安全送料

* 複合送料系統可在重型材料上進行安全縫合，即使是在光滑或不平整的材料上

● 細桶管尺寸

* 1-13/16" (46mm) 直徑---標準旋梭型號 (8B、8BV、8BHC)。

* 1-31/32" (50mm) 直徑---大旋梭 (8BL、8BLV、8BLH)。

雙尺寸旋梭，減少更換底線的頻率。

● 兩種不同針距的一鍵切換 (DS 裝置)

* 可對應有段差、曲線、粗細不均等多種縫製材料，可通過一鍵切換設置兩種不同的線跡長度來進行。將獲得高效的工作和美麗的縫紉效果。

(8B-BTFL-CD-DS, 8BL-BTFL-CD-DS)



2.0 倍大容量旋梭

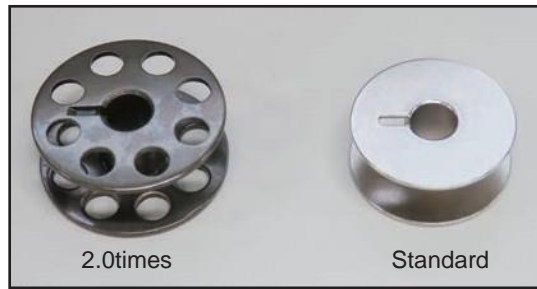

梭芯尺寸對比

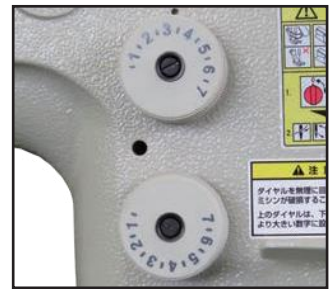

雙縫目DS 裝置

● 內置繞線器

* 內置梭芯繞線器可以在縫紉操作期間繞線。

● 寬闊的工作空間

* 寬闊的工作空間 13-25/32" x 4-23/32" (350mm x 120mm)。

● 良好的操作性

* 壓腳提升量 5/8" (16 毫米) (膝抬壓腳)。

針桿行程 1-25/64" (35.4mm)。

交替壓腳提升量 3/64" - 1/4" (1mm - 6.5mm)。



內置繞線器

具有繞線量微調功能

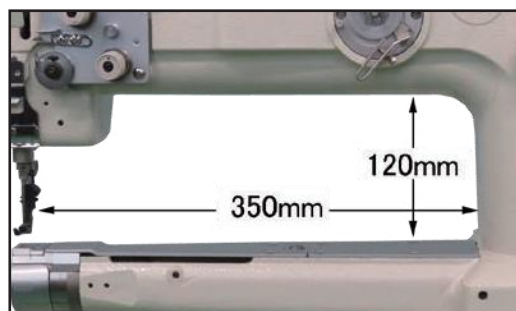

寬闊的工作空間



抬壓腳間隙 (16mm)

- 內外壓腳的簡單設置設計

- * 內壓腳和外壓腳交替移動，只需通過位於縫紉機頂部的易於操作的撥盤即可改變。

- * 一旦設定好交替動作，縫紉速度會自動控制到最佳速度，從而保持穩定的縫紉。

- (8B-BTFL-CD-DS、8BL-BTFL-CD-DS)

- 段差部分平滑縫合功能 (CD 設備)

- * 可以在斷差之前通過按鈕將壓腳高度改變最大7mm，使縫合更順暢。

- (8B-BTFL-CD-DS, 8BL-BTFL-CD-DS)

- 5個操作開關提高工作效率

- * 5個開關按鈕面板設置在方便的位置，提高工作效率。

- (8B-BTFL-CD-DS, 8BL-BTFL-CD-DS)



壓腳交替移動的簡單設置

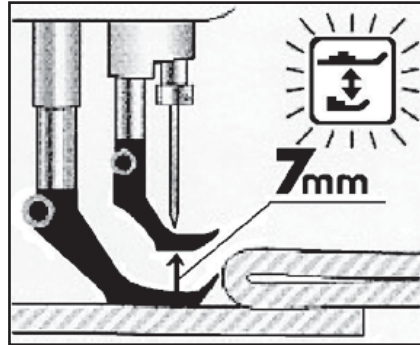

段差部分的平滑縫合 (CD設備)



5個操作開關

- * 倒縫開關

- * 壓腳腳動作變更開關

- * 自動倒縫選擇開關

- * 半針開關

- * 針距改變開關

- 導軌 (選購件)

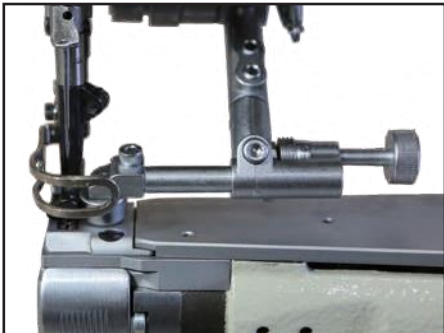

- 潤滑

- * 自動潤滑系統。

- 提高安全性

- * 移動區域被安全覆蓋。

- 先進的可維護性

- * 用螺絲即調整壓腳壓力，可維護性更好。

- 自動切線

- * 自動切線機型號 (8BHC)

- 同步活頁夾

- * 提供同步活頁夾模型 (8BV、8BLV)

- 自動倒縫和抬壓腳

- * 選項 - 可選購自動倒縫 (BT) 和自動抬壓腳 (FL)。

規格 (BSC-□)

種類	8B 8B-BTFL 8B-BTFL-CD-DS	8BL 8BL-BTFL 8BL-BTFL-CD-DS	8BV 8BV-BTFL	8BLV 8BLV-BTFL	8BLH 8BLH-BTFL	8BHC 8BHC-BTFL
針數	單針					
最大縫紉速度	2,300 s.p.m.		2,500 s.p.m.			
最大縫目	9/32" (7 mm)					15/64" (6 mm)
針桿行程	1-25/64" (35.4 mm)					
車針	DPx17 (#18) 135x17 (#110)		DPx17 (#16) 135x17 (#100)			DPx17 (#18) 135x17 (#110)
線	#20 (標準)		#30 (標準)			#20 (標準)
旋梭	標準旋梭	大旋梭(2.0倍)	標準旋梭	大旋梭(2.0倍)		標準旋梭
挑線桿	滑動類型					
潤滑方式	自動潤滑型					
氣缸尺寸(直徑)	1-13/16" (46 mm)	1-13/32" (50 mm)	1-13/16" (46 mm)	1-13/32" (50 mm)		1-13/16" (46 mm)
工作空間	13-25/32" x 4-23/32" (350 x 120 mm)					
淨重 (僅頭部)	48 KG					52 KG
送料方式	橢圓			水平		

*1 BTFL 設備的額外重量為 1 公斤

● 壓腳下間隙和走腳抬升量

種類	8B / 8BL 8BV / 8BLV 8BHC / 8BLH		8B-BTFL / 8BL-BTFL 8BV-BTFL / 8BLV-BTFL 8BHC-BTFL / 8BLH-BTFL		8B-BTFL-CD-DS 8BL-BTFL-CD-DS	
	壓腳提升量	手部	23/64" (9 mm)			
腳弓		5/8" (16 mm)				
自動抬腳裝置				5/8" (16 mm)		
內壓腳的抬起量	3/64"-1/4" (1 - 6.5 mm)				3/64"-9/32" (1 - 7 mm)	

注意：(1) 速度取決於螺紋、材料和操作類型
(2) 規格如有變更，恕不另行通知